



MAHKAMAH AGUNG REPUBLIK INDONESIA
DIREKTORAT JENDERAL BADAN PERADILAN AGAMA

Jalan Jenderal Ahmad Yani Nomor 58, RT 1 RT 2, Cempaka Putih Timur, Kec. Cempaka Putih Kota Jakarta Pusat, DKI Jakarta Kode Pos 10640
www.badilag.mahkamahagung.go.id, ditjen.badilag@mahkamahagung.go.id

Nomor : 3218/DJA/HM.00/XI/2024 Jakarta, 08 November 2024

Perihal : Penguatan Integritas Aparatur Pengadilan
di Lingkungan Peradilan Agama melalui Apel

Yth. 1. Ketua Pengadilan Tinggi Agama/Mahkamah Syar'iyah Aceh
2. Ketua Pengadilan Agama/Mahkamah Syar'iyah
Se-Indonesia

Assalamualaikum Wr. Wb.

Dalam rangka meningkatkan integritas dan disiplin bagi Pimpinan, Para Hakim, Aparatur Sipil Negara (ASN) dan Pegawai Pemerintah Non Pegawai Negeri (PPNPN) pada pengadilan di lingkungan Peradilan Agama seluruh Indonesia perlu dilaksanakan apel pagi setiap hari Senin dan Apel sore setiap hari Jumat.

Pelaksanaan kegiatan apel sebagaimana dimaksud di atas diikuti oleh seluruh pejabat dan pegawai pengadilan di lingkungan Peradilan Agama seluruh Indonesia, dengan ketentuan sebagai berikut:

1. Kegiatan apel dipimpin oleh Pimpinan Pengadilan.
2. Tempat pelaksanaan apel dilaksanakan di halaman depan/belakang kantor pengadilan.
3. Dalam hal dikarenakan kondisi cuaca yang tidak mendukung, kegiatan apel tetap dilaksanakan di dalam gedung pengadilan dengan menyesuaikan tempat/lokasi.
4. Pelaksanaan apel tidak boleh mengganggu dan/atau mengurangi kualitas dan kelancaran pelayanan pengadilan kepada masyarakat.
5. Kegiatan apel pagi hari Senin dan apel sore hari Jum'at dilaksanakan dengan penuh khidmat dan kesungguhan dengan pemberian arahan oleh Pimpinan Pengadilan terkait peningkatan kinerja dan integritas kepada hakim dan pegawai di satuan kerjanya masing-masing.

Catatan:

- UU ITE No 11 Tahun 2008 Pasal 5 ayat 1: "Informasi Elektronik dan/atau Dokumen Elektronik dan/atau hasil cetaknya merupakan alat bukti hukum yang sah."
- Surat ini ditandatangani secara elektronik menggunakan **sertifikat elektronik** yang diterbitkan **BSrE**



6. Denah pelaksanaan apel:

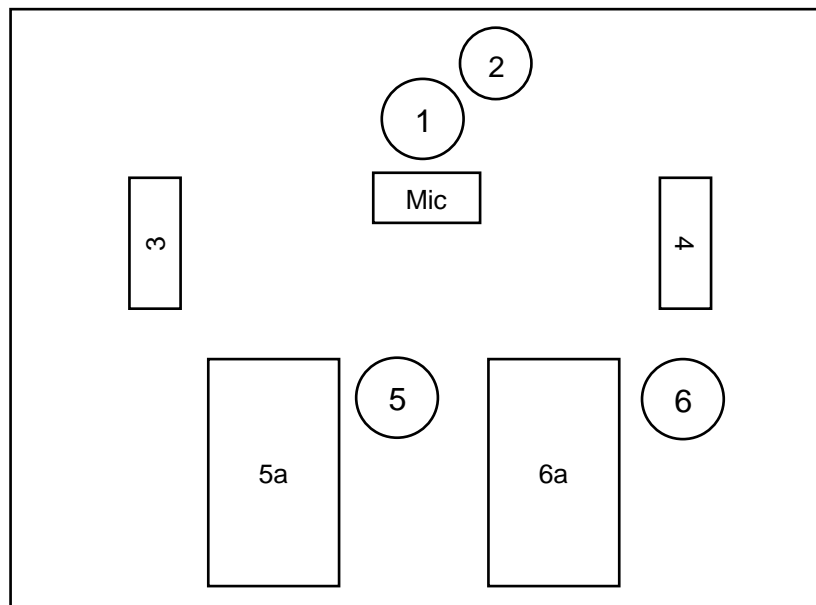

Keterangan:

1. Pimpinan Apel
2. Ajudan
3. Wakil Ketua dan Hakim
4. Petugas Apel
5. Panitera
- 5a. Staf Kepaniteraan
6. Sekretaris
- 6a. Staf Kesekretariatan

Demikian disampaikan untuk dilaksanakan, terima kasih.

Wassalamualaikum Wr. Wb.

Tembusan:

1. YM. Wakil Ketua Mahkamah Agung RI Bidang Non Yudisial;
2. YM. Ketua Kamar Agama;
3. Sekretaris Mahkamah Agung RI;
4. Kepala Badan Pengawasan Mahkamah Agung RI.

Catatan:

- UU ITE No 11 Tahun 2008 Pasal 5 ayat 1: *"Informasi Elektronik dan/atau Dokumen Elektronik dan/atau hasil cetaknya merupakan alat bukti hukum yang sah."*
- Surat ini ditandatangani secara elektronik menggunakan **sertifikat elektronik** yang diterbitkan **BSrE**